

ქ. ბათუმის მერის მ/შ-ს ბატონ გ. ერმაკოვს

მოქ. ~~ვახან ხუციანი~~ შრომა
მცხ. ~~ქ. ანთონი~~ ვითარება 62-
ტელეფონი: 558 69.25.53.

გ ა ნ ც ხ ა დ ე ბ ა

ვახან ხუციანი ვითარება რა
2008 წელს
ხელსა - ხა ქანაფორმის მიხედვით
ქანაფორმის უნდა ყოფილიყო
დავა ვითარება.

განმცხ. ვახან ხუციანი
თარიღი: 31.2014 წ.

1532
სა.

ქ. ბათუმის მერის მ/შ-ს ბატონ გ. ერმაკოვს		
განმცხ. ვახან ხუციანი		
№	6377/25	
« 31 »	03	2014 წ.
შეკვეთილი	მიმღები	დასტურებული

სალაროს შემოსავლის ორდერი # 7531911

კოდი: REPLGE22

ბანკში შემოსვლის თარიღი 29-Mar-14

გატარდება ბანკის მიერ 29-Mar-14

მომსახურე ბანკი სს ბანკი "რესპუბლიკა", ცენტრალურის ს/ც #1 (ი. ჭავჭავაძის გამზ. #13)

მიმღები ს.ს.ი.პ. კონკურენციისა და სახელმწიფო შესყიდვების სააგენტო

შემომტანი დავით ხუბუნიანი

საბუთის მონაცემები პირადობის მოწმობა: 80582993, პირადი #: 01008031808

შემომტანის დანიშნულება საკონკ. წინადად. წარდგ. საფ. უნიკ. კ. 1145. ბათუმის მერია ს/კ 245576826. (დავით ხუბუნიანი პ/601008031808 კახაბერ ხუბუნიანი)

ოპ. კოდი: 32

სასაზინო კოდი:

შემომტანი:



ბანკის პასუხისმგებელი მუშაკი

მოლარე:

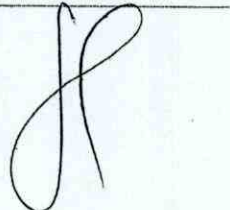

დებეტი ანგ. N:

90121005000000

კრედიტი ანგ. N:

GE52 BR00 0001 0591 7185 43

თანხა

50.00 GEL

თანხა სიტყვებით

ორმოცდაათი ლარი 00 თეთრი

ბ.ა.

155B04C1

ლ.პ. 21209

პერსონალური ინფორმაცია	თბილისის სახელმწიფო სამხატვრო აკადემია curriculum vitae		
სახელი, გვარი	დავით ხუხუნაიშვილი		
მისამართი	ფალიაშვილის 62ა		
ტელეფონი	29 39 54	მობილური	893 52 30 71
E-mail(s)	davidkhukhunaishvili@gmail.com		
მოქალაქეობა	საქართველოს,		ქართველი
დაბადების თარიღი	1947 წ 15-09		
სქესი	მამრობითი		

სამუშაო გამოცდილება	არქიტექტურა, დიზაინი.-35 წელი პედაგოგიური მოღვაწეობა-10 წელი		
თარიღი	2001-2011		
საქმიანობა ან თანამდებობა	ინტერიერ-დიზაინის მიმართულება ლექტორი		
ძირითადი საქმიანობა და პასუხისმგებლობა	პედაგოგიური და სამეცნიერო.		
დამსაქმებლის დასახელება და მისამართი	ა.ქუთათელაძის სახელ. თბილისის სახელმწიფო სამხატვრო აკადემია. არქიტექტ. ფაკულტეტი ინტერიერ-დიზაინის დეპარტამენტი. გრიბოედოვის ქ. № 22		
საქმიანობის ან სექტორის ტიპი	საკურსო და სადიპლომო პროექტების ხელმძღვანელობა. თეორიული კურსი- არქ. შენობათა ტიპები. (სწავლება მესამე კურსზე). არქ.დეპარტამენტის მეხუთე კურსზე; ინტერიერის ისტორია.		

თარიღი	2001 წლის ივლისი-სექტემბერი.
საქმიანობა ან თანამდებობა	ექსპედიცია-ისტორიული ძეგლები არქიტექტორი.
ძირითადი საქმიანობა და პასუხისმგებლობა	იკვის და ფაენისის ტაძრების, აზომგა და ნახაზების დამუშავება.
დამსაქმებლის დასახელება და მისამართი	-ღია საზოგადოება-საქართველო-ბელინსკის ქუჩა.
საქმიანობის ან სექტორის ტიპი	გამოფენა ქარვასლაში; ანაზომები, ფოტო მასალა.
თარიღი	2000 წლის აგვისტო-სექტემბერი.
საქმიანობა ან თანამდებობა	ექსპედიცია-ისტორიული ძეგლები არქიტექტორი.
ძირითადი საქმიანობა და პასუხისმგებლობა	ბეთანიის ტაძრის აზომგა დანახაზების დამუშავება.
დამსაქმებლის დასახელება და მისამართი	-ღია საზოგადოება-საქართველო-ბელინსკის ქუჩა.
საქმიანობის ან სექტორის ტიპი	გამოფენა- ძველ გალერეაში. ანაზომები, ფოტო მასალა.
თარიღი	1986-1987წწ.
საქმიანობა ან თანამდებობა	პროექტირება. უფროსი არქიტექტორი.
ძირითადი საქმიანობა და პასუხისმგებლობა	პროექტირება. -ძველი თბილისის- უბნის პროექტირება.
დამსაქმებლის დასახელება და მისამართი	-თბილქალაქპროექტი-. მარჯანიშვილის ქუჩა. №5.
საქმიანობის ან სექტორის ტიპი	მეტეხის პლატოს რესტავრაცია. პროექტი.

თარიღი	1986-1984წწ.
საქმიანობა ან თანამდებობა	შემოქმედებითი ჯგუფის ხელმძღვანელი.
ძირითადი საქმიანობა და პასუხისმგებლობა	ობიექტების პროექტირება და მხატვრული გაფორმება.
დამსაქმებლის დასახელება და მისამართი	-სამხატვრო ფონდის- თბილისის საწარმოო სამხატვრო კომბინატი.
საქმიანობის ან სექტორის ტიპი	პროექტირება, ესკიზები.
თარიღი	1981-1984წწ.
საქმიანობა ან თანამდებობა	დამდგმელი მხატვარი.
ძირითადი საქმიანობა და პასუხისმგებლობა	ფილმის მთ. მხატვარი,
დამსაქმებლის დასახელება და მისამართი	კინოსტუდია – ქართული ფილმი. დილმის მასივი.
საქმიანობის ან სექტორის ტიპი	დამდგმელი მხატვარი. იხ. დანართი
თარიღი	1971-1975
საქმიანობა ან თანამდებობა	უფროსი მხატვარ-კონსტრუქტორი.
ძირითადი საქმიანობა და პასუხისმგებლობა	პროექტირება
დამსაქმებლის დასახელება და მისამართი	ტექნიკური ესთეტიკის კვლევითი ინსტიტუტი.
საქმიანობის ან სექტორის ტიპი	ობიექტები-ინტერიერის ესკიზები. პროექტები. (არქიტექტურული მცირე ფორმები).

თარიღი	1975 - 1881 წწ.
საქმიანობა ან თანამდებობა	უფროსი მხატვარ-კონსტრუქტორი.
ძირითადი საქმიანობა და პასუხისმგებლობა	საბროექტო ჯგუფის ხელმძღვანელი.
დამსაქმებლის დასახელება და მისამართი	ტექნიკური ესთეტიკის კვლევითი ინსტიტუტი.
საქმიანობის ან სექტორის ტიპი	სხვადასხვა რესპუბლიკებში ობიექტების დაბროექტება. და მშენებლობა.

თარიღი	1972-1973წწ.
საქმიანობა ან თანამდებობა	ახ. შემოქმედთა ჯგუფის დიზაინერი.
ძირითადი საქმიანობა და პასუხისმგებლობა	პროექტირება.
დამსაქმებლის დასახელება და მისამართი	ახალგაზრდა შემოქმედთა გაერთიანება. მოსაშვილის №2.
საქმიანობის ან სექტორის ტიპი	მცირე არქ. ფორმები, დიზაინი.

განათლება და განსწავლა	უმაღლესი- ინტერიერი და მოწყობილობა -ინტერიერ-დიზაინერი.
------------------------	---

თარიღი	1967-1972 წწ.
მიღებული კვალიფიკაციის დასახელება	ინტერიერ-დიზაინერი.
განათლების მიმცემი ორგანიზაციის დასახელება	ა.ქუთათელაძის სახ. თბილისის სახელმწიფო სამხატვრო აკადემია. არქიტექტურის ფაკულტეტი. ინტერიერ-დიზაინის დეპარტამენტი.

<p>გამოფენებში, კონკურსებში მონაწილეობა, პროექტები. პროექტების ჩამონათვალი, ის დანართი.</p>	
<p>დასახელება და თარიღი.</p>	<p>კინოსტუდია -ქართული ფილმი - 1. - ეს კოლხეთია –მხატვრული ფილმი 1984წ. 2. - სიბერემდე – მხატვრული ფილმი 1983წ. 3 - იეთიმ გურჯი – სადიპლომო 1982წ 4. - ბუნების დამცველნი - სამეცნ. 1981 წ. 5. - საქ. კონსერვები - მეც.პობ. 1981წ 1981 – 1984 წწ.</p>
<p>დასახელება და თარიღი.</p>	<p>საქართველოს ახალგაზრდა მხატვართა ნამუშევრების გამოფენა ცისფერი გალერეა. 1982წ.</p>
<p>დასახელება და თარიღი.</p>	<p>კვლევითი ინსტიტუტის პროფილაქტორიუმის კეთილმოწყობის პროექტი. - ტერიტორია და ინტერიერები. ნახე ფოტო მასალა. ქ. მოსკოვი 1982- 1983 წწ.</p>
<p>დასახელება და თარიღი.</p>	<p>ქ. გორის შესასვლელის მემორიალური კომპლექსის პროექტი და მხატვრული გაფორმება (რელიეფები) ნახე ფოტო მასალა. 1979 - 1981წწ</p>
<p>დასახელება და თარიღი.</p>	<p>-სამთო ქიმიის გაერთიანება მონოკრისტალების ლაბორატორია დასასვენებელი კომპლექსის შენობის პროექტი. ნახე ფოტო მასალა.</p>

<p>გამოფენებში, კონკურსებში მონაწილეობა, პროექტები. პროექტების ჩამონათვალი, იხ დაწართი.</p>	
<p>დასახელება და თარიღი.</p>	<p>იკვისა და ფაგნისის ინტერიერების ანაზომები და გამოსაზგა შუა საუკუნეების მოხატულობათა ფოტო და გრაფიკული დოკუმენტაცია - ფიქსაცია.</p> <p>ქარვასლა 2001 წლ. ოქტომბერი</p>
<p>დასახელება და თარიღი.</p>	<p>იკვი და ფაგნისი. აიზომა კედლები და გეგმები მნიშვნელოვნად დაზუსტდა არსებული ანაზომები. დამუშავდა ნახაზები, მოეწყო საანგარიშო გამოფენა, ქარვასლა 2001 წლ. ოქტომბერი</p>
<p>დასახელება და თარიღი.</p>	<p>ბეთანიის ტაძარი - აიზომა ტაძრის გეგმა და კედლები - დაზუსტდა ადრე არსებული ზომები - დამუშავდა ნახაზი ჩატარდა ტაძრის სრული ფოტო ფიქსაცია —ძველი გალერეა 2000წლ. დეკემბერი. —</p>
<p>დასახელება და თარიღი.</p>	<p>აკვარელის მე-4 რესპუბლიკური გამოფენა ცისფერი გალერეა 1986 წ.</p>
<p>დასახელება და თარიღი.</p>	<p>ხილ - ბოსტნეულის მაღაზია. ინტერიერის პროექტი, ვიტრინა ქ.თბილისი ვაჟა - ფშაველას პროსპექტი 1986წ.</p>

<p>გამოფენებში, კონკურსებში მონაწილეობა, პროექტები. პროექტების ჩამონათვალი, ის დანართი.</p>	
<p>დასახელება და თარიღი.</p>	<p>მეტროლოგიის ინსტიტუტი. ქ. თბილისში. გესტიბიული კონფერენც - დარბაზი რესტორანი ბარი</p> <p style="text-align: right;">პროექტები 1976წ.</p>
<p>დასახელება და თარიღი.</p>	<p>გამოფენა ქალაქ ბათუმში 1974წ. ბათუმში 1980 წ. ბათუმში 1984 წ.</p>
<p>დასახელება და თარიღი.</p>	<p>გამოფენები თბილისში</p> <p>“ძველი გალერეა” - 2000წ. “ძველი გალერეა” - 2002 წ. “TMS” - 2003 წ. “ ქარვასლა” - 2004 წ.</p>
<p>დასახელება და თარიღი.</p>	<p>რესტორან “მეიდნის” ინტერიერის გაფორმება. მხატვრული დამუშავება. ინტერიერის პროექტი - 2010-2011 წ.წ.</p> <p style="text-align: right;">მის. რკინის რიგი #6</p>
<p>დასახელება და თარიღი.</p>	

ორგანიზაციული უნარი

პროექტის ავტორი და ორგანიზატორი	გამოფენები ბათუმში. კონკურსებში მონაწილეობა.
დაასახელეთ პროფესიული ორგანიზაცია, რომლის წევრიც ხართ	საქართველოს მხატვართა შემოქმედებითი კავშირი.
საქმიანობა	კავშირის მიერ გამართული კონკურსების კომისიებში მუშაობა და სხვ.

დამატებითი ინფორმაცია

**ვსწავლობდი თბილისის სასულიერო აკადემიაში.
1994-1996 წ.წ.**

ფაკულტეტზე შესრულებული სამუშაო (იხ.დანართი)

სამეცნიერო წოდება	დეკორ. ხელოვნების მხატვარი.
დამუშავებული საკურსო დაკავშირების რაოდენობა	110.

განათლება და ძირითადი საქმიანობა	უმაღლესი. არქიტექტურა, დიზაინი, უფრ. პედაგოგი.
განათლების მიმცემი ორგანიზაციის სახელი და მისამართი	ა. ქუთათელაძის სახელობის ქ. თბილისის სახელმწიფო სამხატვრო აკადემია. გრიბოედოვის ქუჩა №22.

სოციალური უნარები
და კომპეტენციები

სტუდენტებთან ურთიერთობა.
ექსპედიციის წევრებთან ურთიერთობა.

ორგანიზაციული
უნარები და
კომპეტენციები

ექსპედიციის ორგანიზება.
ყოველწლიური საზაფხულო პრაქტიკა.
(ეთნოგრაფიულ მუზეუმში).
გამოფენების ორგანიზება.

ტექნიკური უნარები
და კომპეტენციები

სამუშაო პროექტების შედგენა და მუშავება.
მშენებლობის ხელმძღვანელობა.

შემოქმედებითი
უნარები და
კომპეტენციები

გამოფენები.
კონკურსებში მონაწილეობა.
საადიპლომო ნამუშ. ხელმძღვანელობა.

სხვა უნარები და
კომპეტენციები

ქანდაკება, ფოტო-კინო-ვიდეო.

ბუბლიკაციები

თბილისის საერთაშორისო რეგიონალური ფესტივალი
მოსხენება კონფერენციაზე:
"ჰარმონია და რიტმი ქართულ
არქიტექტურულ სივრცეში".
გამოცემულია მოხსენებათა კრებული.
მეორე საერთაშორისო სამეცნიერო ტექნიკური
კონფერენცია "არქიტექტურა და მშენებლობა -
აქტუალური პრობლემები" - სასტენდო თემა.
ერეფანი-ჯერმუკი 2010 წ.
გამოცემულია მოხსენებათა კრებული.

ამონაწერი შრომის წიგნაკიდან.

ცნობები ღვაწით ხუხუნაიშვილის მუშაობის შესახებ.

საქართველოს მეცნ. აკადემიასთან არსებული
საქართ. ენციკლოპედიის სპეც. სამეცნიერო რედაქცია.
ფოტოლაბორანტის თანამდებობა.

მიღ. 1967 წ.
განთ. 1968 წ.

რესპუბლიკური სამხატვრო-სარეკლამო
საწარმოო კომბინატი.
მხატვარი.

მიღ. 1970 წ.
განთ. 1971 წ.

საქართველოს ტექნ. ესთეტიკის ინსტიტუტი.
მხატვარ-კონსტრუქტორი. 1971 წ.
უფრ. მხატვარ-კონსტრუქტორი. 1973

განთ. 1975 წ.

თბილქალაქპროექტი.
უფროსი არქიტექტორი.

მიღ. 1975 წ.
განთ. 1976 წ.

საქ. სამხატვრო ფონდის
თბილისის სამხატვრო საწარმოო კომბინატი.
მხატვარი.

მიღ. 1977 წ.
განთ. 1979 წ.

დიზაინისა და გამოყენებითი
ხელოვნების-ახალგაზრდა შემომქმედთა სახელოსნო.
მხატვარ-დეკორატორი.

მიღ. 1980 წ.
განთ. 1981 წ.

საქ. სამხატვრო ფონდის
თბილისის სამხატვრო საწ. კომბინატი.
უფროსი მხატვარი.

მიღ. 1981 წ.
განთ. 1998 წ.

თბილისის სახელმწიფო სამხატვრო აკადემია.
უფროსი პედაგოგი.

მიღ 2001 წ.



შ. პ. ს. „საქართველოს მხატვრის“
თბილისის სამხატვრო – საწარმოო კომბინატი

მხატვარ – დეკორატორის (ინტერიერ–დიზაინერის)
მხატვართა კავშირის წევრის

ღაჯით სუსუნაიშვილის

მიერ შესრულებული მხატვრულ ნამუშევართა სია

ქ. თბილისი

ძირითადი ნამუშევრების სია.

1. დიდუბის მუზეუმი.-ქ.გორი. - იხ. CD-ლისზე ზოგადი ინფორმაცია - ტერიტორიის პროექტი. მხატვრული გაფორმება.-1975 წელი.
2. მეტროლოგიის ინსტ. ქ.თბილისში. ინტერიერების-დიზაინ-პროექტი. აუზის მხატვრული გაფორმება. 1976 წელი.
3. სამთქიმიის გაერთიანება. ქ. თბილისი. მონოკრისტალების ცენტრ. ლაბორატორია. დასასვენებელი კომპლექსი - შენობის პროექტი. და ამ შენობის ინტერიერების დიზაინ-პროექტი. 1977-1978 წლები.
4. ქ.გორში შესასვლელი მემორიალური კომპლექსი. პროექტი და მხატვრული გაფორმება. ბარელიეფები. 1979-1981.წლები.
5. სამეცნიერო კვლევითი ინსტიტუტი. ქ. მოსკოვი. მხატვრ.-დეკორატიული გაფორმება. ინტერიერების დიზაინ-პროექტი. 1982-1983 წლები.
6. კ/თ რუსთაველი-ქ. ხაშური კინოთეატრის რეკონსტრუქციის პროექტი. დიზაინი. მხატვრული გაფორმება. 1982-1983 წლები.
7. თელეთის სოფლის მეურნეობის ცენტრის ტერიტორიის კეთილმოწყობის პროექტი. კლუბი, რესტორანი, ბარი; დიზაინ-პროექტი. 1984 წლები.
8. კომპოზიცია ღვინის თემაზე. (ქართული ღვინისთვის).
9. -სამორინე- ქ. ქუთაისში. ინტერიერი. დიზაინ-პროექტი. 1985 წელი.

10. ხილ-ბოსტნეულის მაღაზია. ქ. თბილისი.
მდებარე ვაჟა-ფშაველას პროსპექტზე.
კასადი. ინტერიერის დიზაინ-პროექტი.
ვიტრინის გაფორმება. (საკონკურსო). 1986 წელი.

11. მედ-მუშაკთა პროფკავშირი.- კულტურის სახლი.
ტერიტორიის არქ. პროექტი.
დარბაზი, რესტორანი, ბარი: დიზაინი. 1986 წელი.

12.- ჯეკო- ლფისის ტერიტორიის პროექტი.
ინტერიერების დიზაინი.
ქ. თბილისი. 1987 წელი.

13.- საქართველოს სამეფო ბანკი- ქ. თბილისი.
ორხევი.
ტერიტორია - პროექტი.
ინტერიერები - დიზაინი. 1990 წელი.

14. გუდაური სასტუმრო-შინი-1
ტერიტორიის პროექტი.
ინტერიერი დიზაინ-პროექტი. 1991 წელი.

15. გუდაური სასტუმრო-შინი-2
ტერიტორიის პროექტი.
ინტერიერი დიზაინ-პროექტი. 1993 წელი.

შ.პ.ს. „საქართველოს მხატვრის“

გენ. დირექტორი

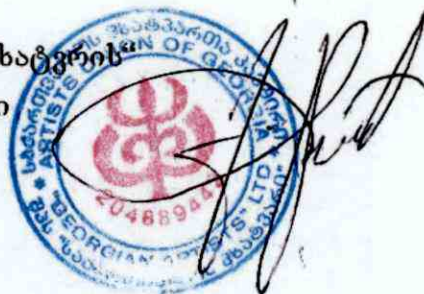

გ. ტრაპაიძე

კინოსტუდია - ქართული ფილმის - დამდგმელი მხატვარი.

დავით ხუხუნაიშვილი.

ძირითადი ნამუშევრების სია.

შემდეგი ფილმებისა.

- | | |
|---|------------|
| 1. -ეს კოლხეთია-(მხატვრული ფილმი) — | 1984 წელი. |
| 2.-სიბერემდე- (მხატვრული ფილმი) | 1983 წელი. |
| 3. -იეთიმ გურჯი- (სადიპლომო ნამუშევარი) | 1982 წელი. |
| 4.-ბუნების დამცველნი- (სამეცნ. პოპულ.) | 1981 წელი. |
| 5.- საქ. კონსერვები-(სამეცნ. პოპულ.) | 1981 წელი. |

ნ-10 დეკემბერი 2000, "ძველი ვაღურუა"



ფონდი "ღია საზოგადოება - საქართველო"



"ძველი ვაღურუა"

საინიციატივო ჯგუფი პროექტისა

პროექტის ავტორი - დავით ხიდაშელი.

არქიტექტორი - დავით ხუხუნაიშვილი.

ხელოვნებათმცოდნე - ასმათ ოქრობერიძე.

წარმოადგენს გამთფენას

"ბეთანის შუა საუკუნეების მონასტულობა"

გამთფენის გახსნა 6 დეკემბერს 16 საათზე

მისამართი : ერეკლე მე-2 ის 21. ტელ : 92-31-25



"ღია საზოგადოება - საქართველო"

იკვისა და ფავნისის შუასაუკუნეების მონასტულობათა ფოტო და გრაფიკული
დოკუმენტაცია-ფიქსაცია
(საანგარიშო გამოფენა)

დაფინანსება - 3945 \$ (აშშ დოლარი)
შესარულების დრო - 2001 წლის ივლისი - სექტემბერი

საინიციატივო ჯგუფი:

პროექტის ავტორი და ხელმძღვანელი - თამარ გორიაშვილი (მხატვარ-რესტავრატორი)
ფოტოგრაფი - მირიან კილაძე ("კალამუს გრაფიკის" ფოტოგრაფი)
არქიტექტორი - დავით ხუხუნაიშვილი
მხატვარი - დავით ხიდაშელი (მხატვარ-რესტავრატორი)
ხელოვნებათმცოდნე - ასმათ ოქროპირიძე (ხელოვნებათმცოდნეობის კანდიდატი,
პროექტის დირექტორი)

პროექტი ითვალისწინებდა ქართული საეკლესიო ხელოვნების ორი უმნიშვნელოვანესი
ძეგლის - იკვისა და ფავნისის მონუმენტური ფერწერის სრულ ფოტო და
გრაფიკულ დოკუმენტაცია-ფიქსაციას.

იკვი - არქიტექტურა - მე-10 ს; ფერწერა - მე-12 ს. და მე-13 ს.
ფავნისი - არქიტექტურა - მე-10 ს; ფერწერა - მე-12 ს. შუა წლები

პროექტის განხორციელების შედეგად:

აიზომა იკვისა და ფავნისის ეკლესიათა გეგმები და ინტერიერი.
მნიშვნელოვნად დაზუსტდა აქამდე არსებული ანაზომები; (დავით ხუხუნაიშვილი)
მოხდა ორივე ეკლესიის სრული ფოტო-ფიქსაცია:
გადაღებულია: 130 ფართოფორმატიანი სლაიდი (6X6)
შესაბამისი ვიწრო სლაიდი
შესაბამისი ფერადი ფოტო-ნეგატივი
(ფოტოგრაფი მირიან კილაძე)
აგრეთვე გადაღებულია ფერწერის დეტალებისა და დაზიანებათა ზედმიწევნით
ამსახველი მაკროფოტოები - 1200 კადრი (თამარ გორიაშვილი);
შესრულდა მონუმენტური მხატვრობის სქემები (დავით ხიდაშელი);
შესწავლილია პიკტურისა და ბათქამის მდგომარეობა საკონსერვაციო,
სტრატეგიის თვალსაზრისით. შედეგი დატანილია სქემებზე (თამარ გორიაშვილი)
ფერწერა გამოკვლეულია ინფრაწითელი და ულტრაიისფერი განათებით
(თამარ გორიაშვილი)
ულტრაიისფერი განათებით შესაძლებელი გახდა ფავნისის საკურთხეველში
ეკლესიის წმინდა მამათა იდენტიფიკაცია. შედეგად ამოკითხულია: იოანე ოქროპირი,
ბასილი დიდი, ეგნატე მაღლობისილი (ღმერთმშემოსილი), გრიგოლ ნაზიანზელი, პეტრე
ღიაკვანი.

განსაკუთრებით აღსანიშნავია საკურთხეველში წმინდა სვიმეონ მეტაფრასის
გამოსახულების გამოვლენა. ეს მნიშვნელოვანი აღმოჩენაა, რადგან წმინდა
სვიმეონ მეტაფრასის გამოსახულება იშვიათია მართლმადიდებლურ
ხელოვნებაში. შეიძლება ჩაითვალოს, რომ ფავნისის ეს გამოსახულება
ყველაზე ადრეულია (მე-12 ს.) და ორი საუკუნით უსწრებს წინ ბიზანტიურ
ნიმუშებს.

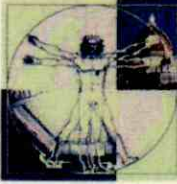

Degree & Profession

Virtual Expo and International Festivals

We certify that

DAVIT KHUKHUNAISHVILI

**has participated in
Degree & Profession
Florence World Regional Festival
Tbilisi 2010**

Promoter:



Romualdo Del Bianco Foundation
www.fondazione-delbianco.org

Tbilisi, 20-23 April 2010

*Paolo Del Bianco
President of
Romualdo Del Bianco Foundation*

ԵՐԵՎԱՆԻ ՃԱՐՏԱՐԱՊԵՏՈՒԹՅԱՆ ԵՎ ՇԻՆԱՐԱՐՈՒԹՅԱՆ
ՊԵՏԱԿԱՆ ՀԱՄԱԼՍԱՐԱՆ

ЕРЕВАНСКИЙ ГОСУДАРСТВЕННЫЙ УНИВЕРСИТЕТ
АРХИТЕКТУРЫ И СТРОИТЕЛЬСТВА

YEREVAN STATE UNIVERSITY OF ARCHITECTURE AND CONSTRUCTION

ՏԵՂԵԿԱԳԻՐ
ИЗВЕСТИЯ
BULLETIN

ՀԱՏՈՐ
TOM
VOLUME 2

2010, N (15/2)

Միջազգային գիտատեխնիկական II կոնֆերանս
«ՃԱՐՏԱՐԱՊԵՏՈՒԹՅՈՒՆ ԵՎ ՇԻՆԱՐԱՐՈՒԹՅՈՒՆ-
ԱՐԴԻԱԿԱՆ ՀԻՍՆԱԽՆԴԻՐՆԵՐ»
30 սեպտեմբեր - 3 հոկտեմբեր, 2010թ., Երևան - Ջերմուկ
Ձեկույցների ժողովածու

II международная научно-техническая конференция
“АРХИТЕКТУРА И СТРОИТЕЛЬСТВО – АКТУАЛЬНЫЕ ПРОБЛЕМЫ”
30 сентября - 3 октября 2010г., Ереван - Джермук
Сборник докладов

2-nd International Scientific and Technical Conference
“ARCHITECTURE AND CONSTRUCTION – CONTEMPORARY PROBLEMS”
30 September - 3 October, 2010, Yerevan – Jermuk
Conference proceedings

ԵՐԵՎԱՆ
ЕРЕВАН
YEREVAN

Alireza Masjedi, Alireza Otoufi, Elaheh Peymani Foroushani	STUDYING THE EFFECT OF GROIN LENGTH ON SCORING DEPTH AROUND IT ACROSS 180 DEG BEND198
Alireza masjedi, M. Fathi moghadam, Elaheh pymani forushani	EXPERIMENTAL OF VEGETATION ON FLOW STRUCTURES IN FLOODPLAINS206
Asatryan V.M., Barakat M.S.	NATURAL VIBRATIONS OF LAMINAR OR STRENGTHENED BY THE OBLIQUE LOCATED STIFFENING RIBS OF THE RECTANGULAR PLATE.....213
Basheleishvili M.O., Bitsadze L.P.	UNIQUENESS AND EXISTENCE TEOREMS OF SOLUTIONS OF THE BVPs OF THE THEORY OF CONSOLIDATION WITH DOUBLE POROSITY219
Bezoyan E.K.	ABOUT ONE STUDY METHOD OF STRESS STRAIN CONDITION FOR NONLINEAR VISCOELASTIC SHELLS AND PLATES SUBJECT TO TRANSVERSAL SHEAR.....225
Chen Xiuzhong	RESEARCH AND APPLICATION OF AUTOMATIC DEFORMATION MONITORING SYSTEM BASED ON GEOROBOT.....231
Chkhikvishvili N.B.	ISSUES OF ORGANIZATION OF RECREATIONAL TERRITORIES237
Dongwei Qiu, Lanfang Gao, Xiuzhong Chen	DEFORMATION MONITORING OF BRIDGE APPROACH242
Fei Li, Weizu Qin	TESTING AND MODELLING OF SELF-INDUCED STRESS AND RELAXATION IN EARLY-AGE RESTRAINED CONCRETE248
Gavardashvili G.V.	HYDRAULIC CALCULATION OF A NEW SPRINGBOARD- TYPE TRAPEZOIDAL STRUCTURE AGAINST DEBRIS FLOW256
Hui Wu, Youkai Peng	AN EXPERIMENT STUDY ON THE SEISMIC BEHAVIOR OF RECYCLED CONCRETE FRAME COLUMNS.....263
Jiao chi-yu, Long pei-heng, Liu qing-ren	LESSONS LEARNED FROM THE DAMAGES OF THE INFRASTRUCTURE CAUSED BY WENCHUAN EARTHQUAKE273
Khukhunaishvili D.	HARMONY AND RHYTHM IN RCHITECTURAL SPACE.....282
Linan Liu	URBAN HISTORY AND CHARACTERISTICS OF OLD BEIJING.....289
Mkhitaryan S.M., Pahlaviani Ali G.	THE STRESS DISTRIBUTION FIELD OF PIECEWISE HOMOGENEOUS ELASTIC RECTANGULAR PLATE WITH A SYSTEM OF COLLINEAR CRACKS SUBJECT TO ANTIPLANE DEFORMATIONS.....295
Pahlaviani Ali G.	MAIN CHARACTERISTICS OF FRACTURE FAILURE OF A PIECEWISE HOMOGENEOUS ELASTIC PLATE WITH CRACK SUBJECT TO ANTIPLANE DEFORMATIONS.....304

დიპლომი

Э № 203898

ეს დიპლომი მიეცა **საქსეზე** **ბაიბაშვილი** **ქსე**
ქაბუაძე
მასზე, რომ იგი 1961 წელს შევიდა

ს. ჯილბაძის სახელმწიფო უნივერსიტეტში
და 1962 წელს დაამთავრა ს. ჯილბაძის სახელმწიფო უნივერსიტეტის ფიზიკის ფაკულტეტი

სრული კურსი სპეციალობით
ფიზიკა და მათემატიკა

სახელმწიფო საგანმანათლებლო კომისიის 1962 წლის
1-ე სესიის 1-ე კვანძის 1-ე პუნქტით

სახელმწიფო საგანმანათლებლო კომისიის თავმჯდომარის
რეკომენდაციით



ქალაქი თბილისი, 1962 წლის აპრილის 14-ს
საბჭოთავი კომისიის № 1466

ДИПЛОМ

Э № 203898

Настоящий диплом выдан **Саксезе** **Баибаши** **Хсех**
Кабуадзе

в том, что он в 1961 году поступил
в **Саксезский** **государственный**
университет
и в 1962 году окончил **физический**
факультет

по специальности **физика**
и математика

Решением Государственной экзаменационной
комиссии от 1-го сессии 1962 г.

присвоена квалификация **бакалавр**

по специальности **физика**
и математика



Москва, 1962 года, 14 апреля
Регистрационный № 1466

აბ. ქუთათელაძის სახელობის
ქ. თბილისის სახელმწიფო
სამხატვრო აკადემიის
არქიტექტურის ფაკულტეტის
ინტერიერ-დიზაინის განყოფილების
პედაგოგი:
დავით ნიკოლოზის ძე ხუხუნაიშვილის

ა გ ტ ო ბ ი ო გ რ ა ფ ი ა

დავობადე 1947 წლის 15 სექტემბერს ქ. ბათუმში.
1965 წელს დაგამთავრე საშუალო სკოლა.

1967-72 წლებში დაგამთავრე აბ. ქუთათელაძის
სახ. თბილისის სახელმწიფო სამხატვრო აკადემიის
გამოყენებითი ხელოვნების ინტერიერ - დიზაინის
განყოფილება. ამავე წლიდან ვმუშაობ სახელმწიფო
ორგანიზაციებში (საპროექტო ინსტიტუტებში)
სპეციალობის მიხედვით.

1980 წლიდან ვარ საქართველოს მხატვართა
კავშირის წევრი.

2000 წლიდან ვეწევი პედაგოგიურ მოღვაწეობას
(სპეციალობის მიხედვით), სახელმწიფო სამხატვრო
აკადემიაში, ინტერიერ - დიზაინის განყოფილებაზე.

დავით ხუხუნაიშვილი.

2008 წელი.

ქალაქ ბათუმის მერიის მიერ გამოცხადებული კონკურსის:
2008 წელს თავისუფლებისთვის ბრძოლაში დაღუპულთა ხსოვნისადმი
მიძღვნილი მემორიალის

ახსნა – განმარტებითი ბარათი

მემორიალი - 2008 წელს თავისუფლებისათვის ბრძოლაში გმირულად
დაღუპულთა ხსოვნისადმი მიძღვნილი.

იდეა – სივრცე, ჯგარი, დროშა (ქსოვილი).

გათვალისწინებულია წარწერები, რომელიც გამოხატავს დაღუპულ გმირთა
დიდებასა და შეგვდრებას ღვთისადმი.

მემორიალი გამოხატავს ქართველ პატრიოტთა შემართებას, თავგანწირვას და
სამშობლოსათვის თავდადებას, და როგორ შესწირეს მათ თავიანთი
სიცოცხლე სამშობლოს თავისუფლებას.

ატრიბუტიკა

დროშა: აღებულია ძველი ტრადიციით: დაღუპულ გმირ მეომარს
შემოახვევდნენ (გადააფარებდნენ) დროშას.

ეს დროშა ამ შემთხვევაში გამოხატავს გლოვას და მწუხარებას;

ზეადმართული ჯგარი: რომელიც სიმბოლურად გამოხატავს სევდანარეგ
რწმენას, იმედს. მართლმადიდებლური და საერთოდ ქრისტიანული აღქმა
ჯგარისა შემდეგნაირია: ჯგარი არის სიყვარულის სრული აღიარება
შემომქმედისა და მისი შექმნილისა (ადამიანისა), რომელიც ქრისტეს ჯგარზე
გაკვრამდე უცნობი იყო თვით ანგელოზებისთვისაც.

1. ასკეტურ პლანში – ჯგარი არის სახე თავგანწირვისა.

2. ესქოლოგიურ პლანში – სიყვარული ღოგოსის – ეკლესიასთან და
შეერთება ქრისტესი ადამიანის სულთან.

3. სიმბოლურში – ესარის სახე სამყაროს გადარჩენისა – ქრისტეს მიერ.

4. ჯგურის ოთხი ბოლო ნიშანია სამყაროს ოთხი მხარისა და წელიწადის
ოთხი დროის. ქრისტიანული ჯგარი სიმბოლოა არა სიკვდილისა არამედ
სიცოცხლის. ჯგარი არის სიმბოლური ელემენტი ქრისტიანულ სამყაროში.
ჯგარი ჩამოყალიბებულია მზის დისკოსგან (ბორჯღაღი).

ბერძნული “stauros” (ჯგარი) აღნიშნავს სვეტს (ძელს). სხვადასხვა
ტრადიციაში ჯგარი სიცოცხლის სიმბოლოა, უკვდავების.

ჯგურის სიმბოლიკა აღნიშნავს საკრალურ რიცხვებს:

ეს არის 1 (ერთი) = ცენტრი.

და ოთხი = სამყაროს მატერიალურობა: ოთხი სტიქია, წელიწადის ოთხი
დრო და ა.შ.

არსებულ პროექტში მიღწეულია საინტერესო ეფექტი: ჯგარი სივრცეში,
ჰაერშია და მასზე შემოხვეულია დროშა (ქსოვილი).

ეს არის ჯვრის ამადლება.

საინტერესო ფორმის არის პიედესტალი, რომელზეც ამოტვიფრული იქნება გედრება ღვთისადმი (შეწყალებისა გმირულად თავშეწირული შვილებისა).

1. დროშაშემთხვეული ჯვარზე

2. ჯვარი სივრცეში.

ე.ი. ჯვარი; დროშა;

მიუხედავად პროექტში მიღწეული ნისლიანი განწყობისა სამშობლოს წარსულის მიმართ, საგრძნობია მომავლის რწმენა და ღვთის იმედი.

დანართი №1

მასალის ანოტაცია

მემორიალი უნდა მოპირკეთდეს მასალაში – (მარმარილო) რომელიც თავისი ფაქტურით და თავისი ფერით მეტ მნიშვნელობას სძენს მემორიალს, რომელიც ასახავს XXI საუკუნის დასაწყისის საქართველოს ერთ-ერთ უმნიშვნელოვანეს ისტორიულ ფაქტს – ტრაგედიას, რომელიც დატრიალდა 2008 წლის აგვისტოში.

თეთრი ფერი – სინათლის, სისუფთავის, სისადავის, სრულყოფილების საკრალური ფერი, და ფერი აბსოლუტის.

(ბეტონი, მარმარილოს მოცულობითი ქვა, მარმარილოს მოსაპირკეთებელი ქვა, გრანიტის მოსაპირკეთებელი ქვა).

დანართი №2

ტერიტორიის კეთილმოწყობის კონცეფცია:

პროექტში გათვალისწინებულია არსებული ნარგავების ჩართვა; ასევე თავისთავად საინტერესოა და ორგანულად ჩაერთეთ მემორიალის კომპლექსში 19 ბათუმელი გმირი მეომრის სახელზე დარგული ნაძვების რიგი.

კონკურსში გამარჯვების შემთხვევაში გათვალისწინებულია დაემატოს ნარგავები რათა საფუძვლიანად გამწვანდეს ტერიტორია;

დამუშავდეს: 1. განათებების; 2. სკამების ; 3. სასმელი წყლის სოკოს – პროექტები.

დავით ხუხუნაიშვილი
კახაბერ ხუხუნაიშვილი

31. 03. 2014

სივრცითი გეგმა მ. 1:500



გეგმა მ. 1:500

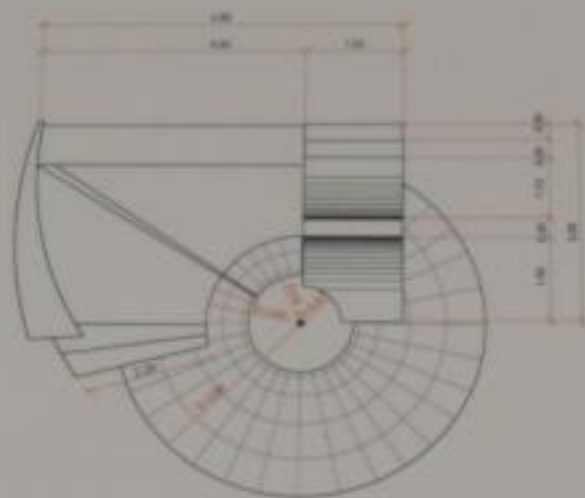

იხსეთ - საქართველოს ომში დაღუპულ
გმირთა მემორიალი

მასალა: ბეტონი; მახიმალეო; გლანიცი; (იხ. დანახით)

ხედი წინიდან

ხედი გვერდიდან

ქანა ხედი

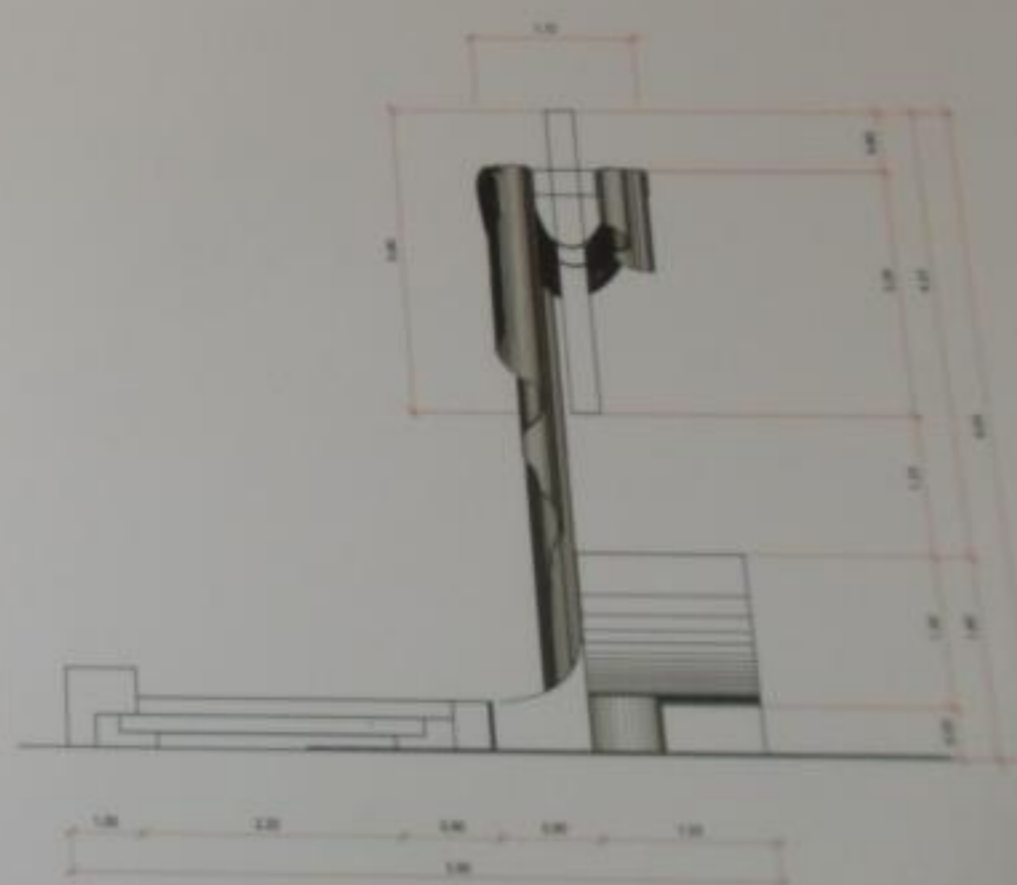
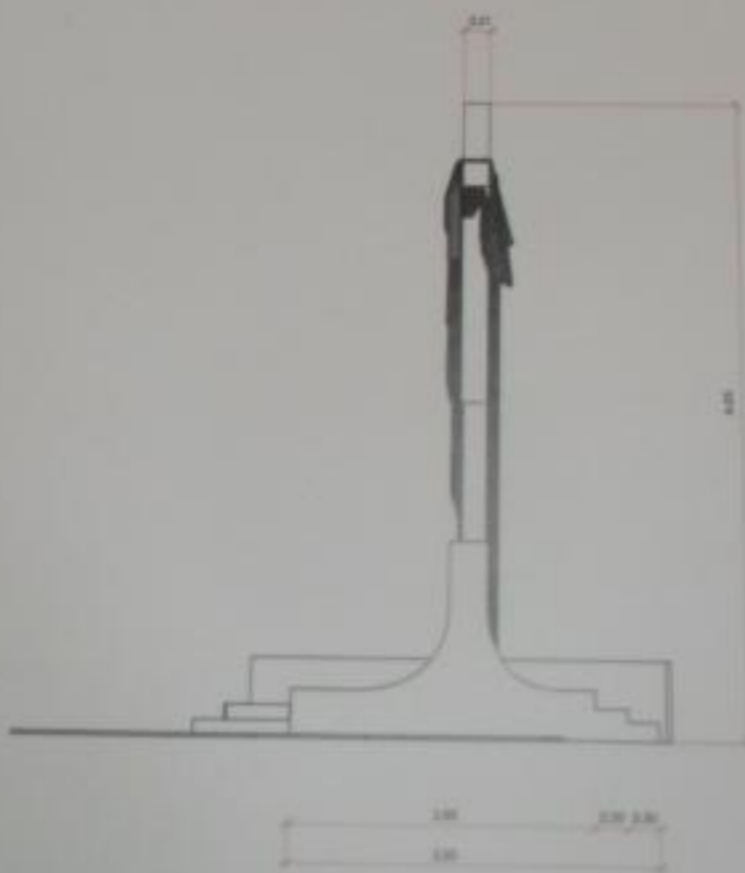
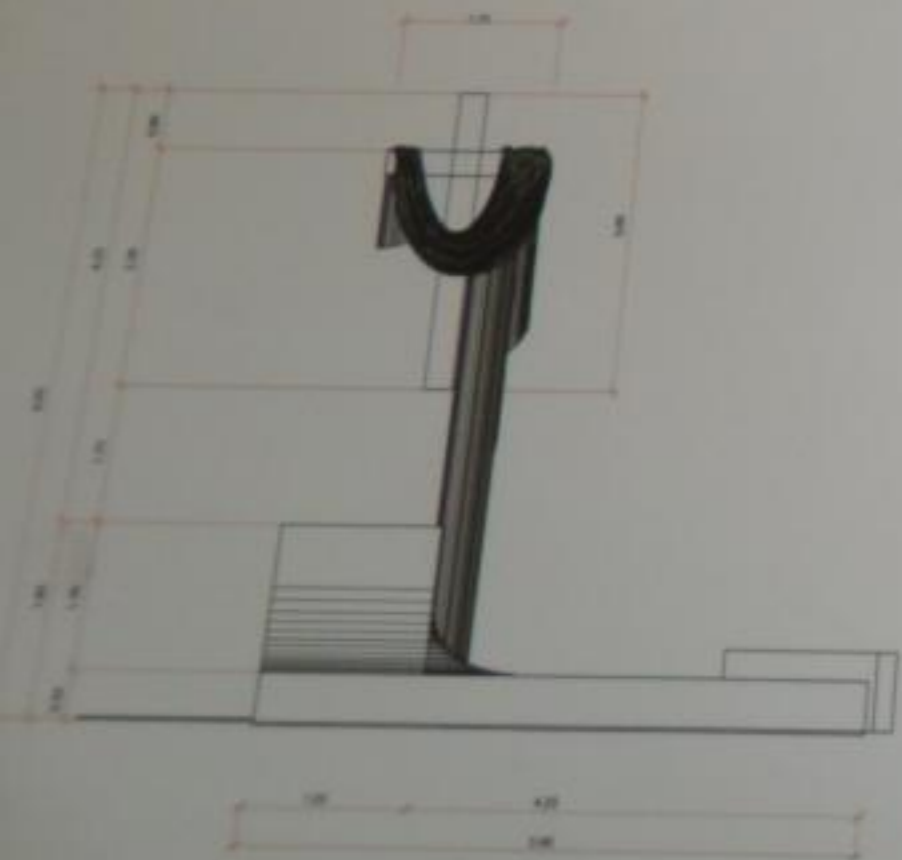

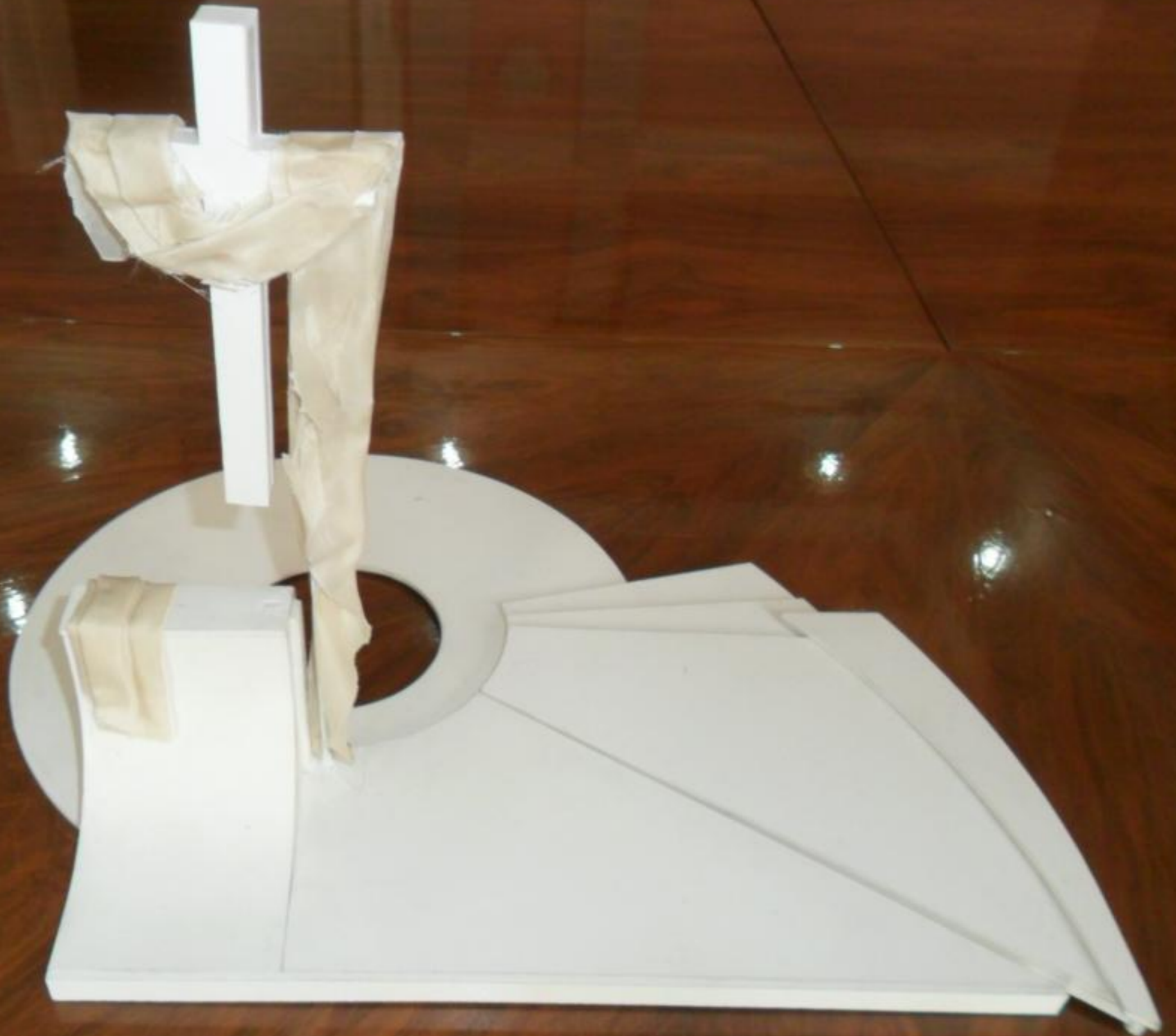

ჩუხეთ - სუქუიუველს ომში დალუჲე გმიხთა მემოხიადი
მასად: ბუეონი; მუხმუხილო; გუანიტი; (იხ. დანუხი)



ჩვეთ - საქართველოს ომში დაღუპულ გმირთა მემორიალი
მასალა: ბეგონი; შახშახილო; ტანტო; (იხ. დანართი)

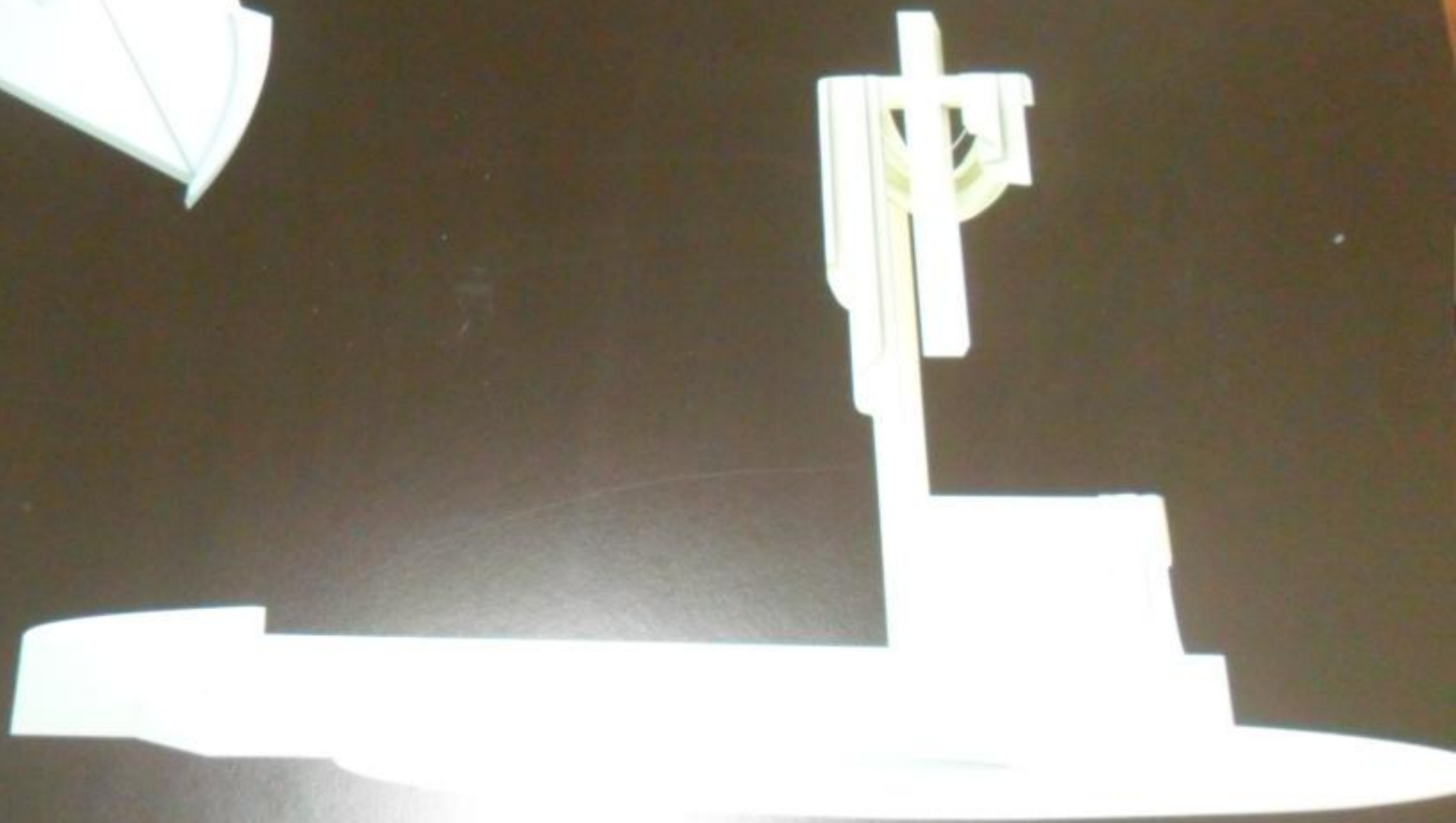

ჩუბუთ - სუქუთუვულოს ომში დალუჰუდ გმიოთა მუშოიოლი
შასაღა: ბუგონი; შუხმუიოლო; გუანოცი; (იხ.დუწუხიო)



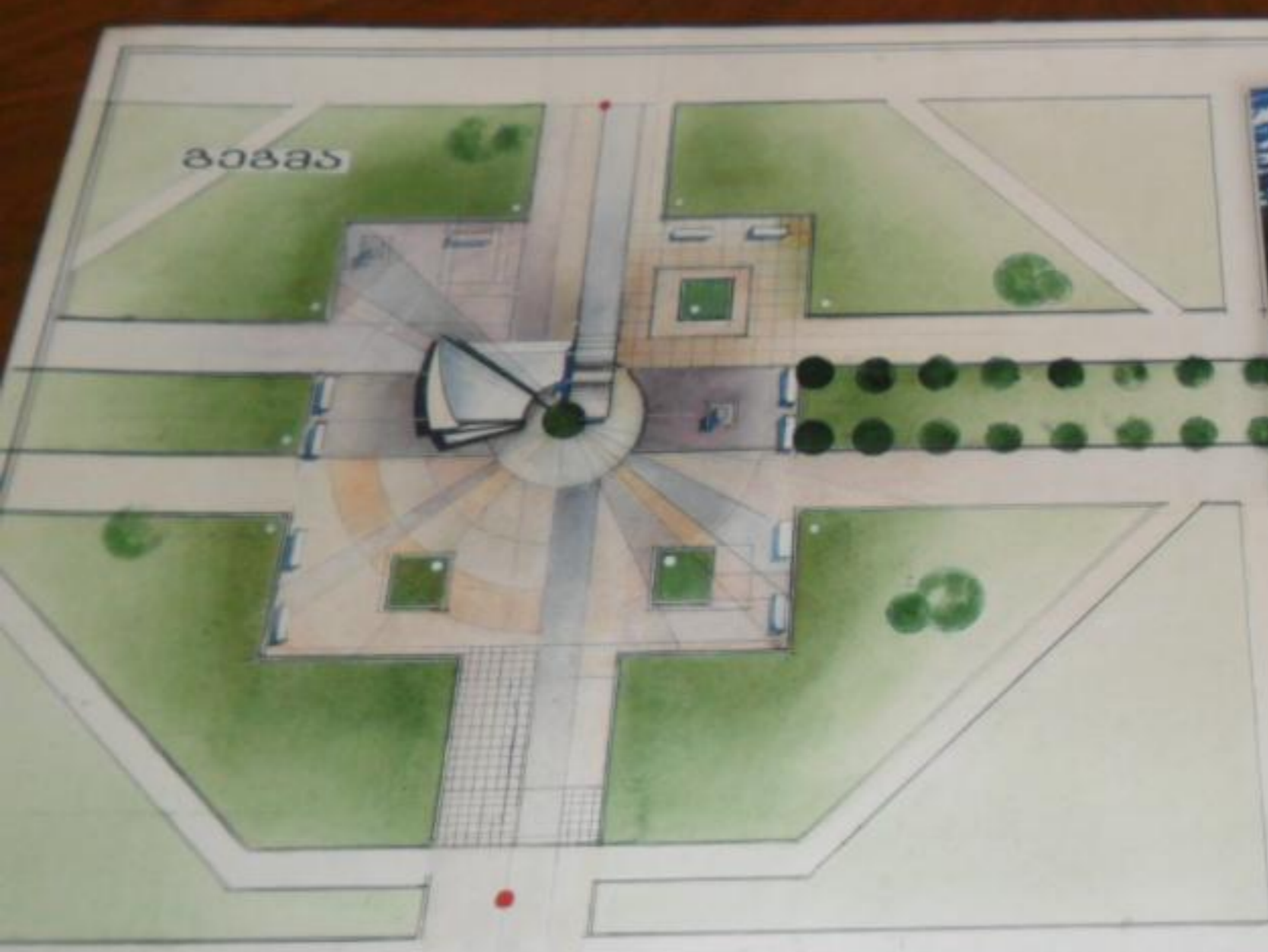

იესეთ - საქათველს ომში დალეჰედ
გმიხთა მემოხიადი

მასადა: ბეტონი; მახმახილო; გჰანიტი; (იხ.დანახთი)

